



Holder

75 JAHRE

12 PS E 12 B
10 PS E 11 B
**Universal-
Einachs-
Räumer**

Sie sparen viele Arbeitskräfte im Tiefbau, bei Straßenbauarbeiten und in der Gartengestaltung. Diese robusten Maschinen sind leicht zu führen und vollbringen hohe Leistungen beim

- ★ Zuschieben von Gräben
- ★ Planieren von Gartenanlagen
- ★ Räumen und Bewegen von Schüttgütern
- ★ Kabel-Legen mit Seilwinde
- ★ Aufreißen
- ★ Verteilen
- ★ Kehren
- ★ Transportieren
- ★ Fräsen usw.

Ein Holder geht durch dick und dünn!

Holder-Universal- Einachs-Räumer E 12 B und E 11 B immer und überall vorteilhaft und zuverlässig!



TECHNISCHE DATEN:

Prüfungen: 1. DLG-Prüfung 1960, 2. KTL-Test Nr. 197 für E 12, Nr. 196 für E 11.

Motor: Bei E 12 B: Luftgekühlter 12 PS Sachs-Diesel. Auf Wunsch mit 12 Volt-Anlasser- u. Beleuchtungsanlage. Bei E 11 B: Wassergekühlter 10 PS Sachs-Diesel. Auf Wunsch mit 6 Volt-Beleuchtungs-Anlage.

Bei beiden Typen gleich:

Bauart: Moderne Blockkonstruktion.

Getriebe: 7-Gang-Holder-Einheitsgetriebe mit serienmäßigem Fräsgang. Differential mit Sperre und Drehgriffelung (DBP). Schaltbare Zapfwelle.

Geschwindigkeiten: (mit Normal-Bereifung 7.00-18 AS) 0,8 - 14 km/h.

Kupplung: Betriebssichere Einscheiben-Trockenkupplung.

Lenkung: Patentierte Drehgriffelung kombiniert mit Differential und Sperre. Vom Holm aus zu schalten, daher unkomplizierte u. kraftsparende Bedienung.

Bremsen: Große Innenbackenbremsen mit Bremsausgleich und Feststell-Einrichtung.

Tankinhalt: Dieseltank: 7,5 Liter, Öltank: 2 Liter.

Filter: Wirbelölbad-Luftfilter und Kraftstoff-Filter mit Zelleneinsatz.

Spurweite: normal 73 cm. Verstellmöglichkeiten vorhanden.

Bereifung: Luftgeländereifen 7.00-18 AS, auf Wunsch kombiniert mit Zusatz-Stahlgreiferräder Type 086.

Maße: Breite 93 cm, Höhe 103 cm, Länge 235 cm.

Gesamtgewicht: E 12 B mit Planierschild und leerem Ballastkasten ca. 510 kg.

Konstruktive Änderungen vorbehalten.

Beratung und Verkauf:

Planieren:

Für Grob- und Feinplanie, zum Zuschieben und Auffüllen von Gräben jeder Art im Kanalisations-, Wasserleitungs- und Kabelbau, (siehe Arbeitsbild auf der Vorderseite). Für Drainagearbeiten, Räumen und Abheben von Mutterboden ist der Holder Einachs-Räumer mit dem schwenkbaren Planierschild (1,17 m) wie geschaffen. Die robusten Baumaschinen E 12 B und E 11 B sind einfach zu bedienen. Infolge ihrer vielseitigen Verwendbarkeit nehmen sie in fortschrittlichen Bauunternehmen, im Straßen- und Wegebau sowie in der Landschaftsgestaltung eine Sonderstellung ein.

① Aufreißen:

Baugelände, festgefahrene Wege, leichte Schotterdecken, Straßen- und Wegeränder werden mit dem Aufreißer aufgebrochen. Er besteht aus drei verstellbaren Stahlzähnen und wird in einfacher Weise am Räumer angebaut.

② Schütten

und Verteilen von Erden, Schlacke oder Schotter, Zusammenschieben von Kohle, Kies usw. ist mit dem Räumchild (0,80 m breit) leicht auszuführen. Das höhenverstellbare Räumchild und das Planierschild lassen sich schnell und einfach austauschen.

③ Beschicken

von Förderbändern auf Baustellen, in Steinbrüchen, Sandgruben oder Kieswerken läßt sich mit dem Räumchild äußerst wirtschaftlich gestalten.

④ Fahren:

Die Fahrt zur Arbeitsstelle und der Baustellenwechsel sind kein Problem. Bequem kann der Bedienungsmann mitfahren. Die Beleuchtungs- und Signalanlage gibt Sicherheit im Straßenverkehr.

⑤ Kehren

Zur Straßen- oder Baustellenreinigung wird die Anbau-Kehrvorrichtung wahlweise mit einer Stahldraht- oder Piassava-Kehrwalze (1 m) ausgestattet. Der Fahrer kann bequem sitzen.

⑥ Fräsen

Die tiefe Bodenlockerung mit der Anbau-Fräse (0,90 m) schätzt jeder Landschaftsgärtner. Sie ist unentbehrlich bei der Bodenkultivierung auf Baugeländen, Grünanlagen und Sportplätzen. In einem Arbeitsgang wird das Land saat- und pflanzfertig gemacht.



Nützen Sie die weiteren Vorteile:

Jedes Anbaugerät aus der umfangreichen Gerätereihe der bewährten Holder-Einachs-schlepper E 11 und E 12 für Landwirtschaft, Garten- und Obstbau paßt auch an den Holder-Einachs-Räumer. Fordern Sie bitte Prospekt an!

HOLDER GMBH GRUNBACH · MASCHINENFABRIK · 7067 GRUNBACH BEI STGT.

Postfach 40 · Telefon Waiblingen (071 51) 7433-35 · FS. 0722183 · Telex 0722183 Stgt. = Holder Grunbadwaibl. Stammwerk gegründet 1888

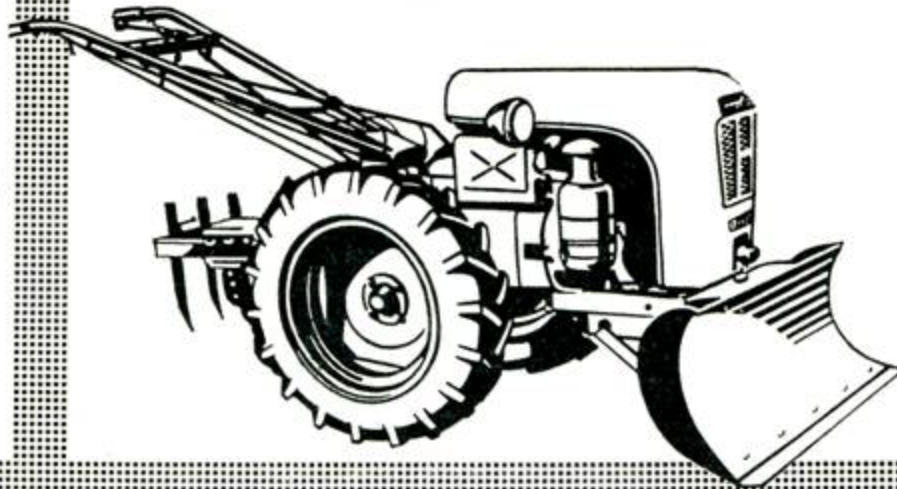
Holder**12 + 10 PS
Einachsraumer****wendig
vielseitig
wirtschaftlich****PREISLISTE**

(Gültig ab 1. Februar 1964)

12 PS-HOLDER-DIESEL-EINACHSRÄUMER E12 B

Geprüft und anerkannt durch: DLG-Prüfung 1960 – FPA-Forstprüfung 1961

Serienmäßige Ausrüstung: 12 PS Sachs-Diesel-Motor mit Luftkühlung, automatischem Drehzahlregler, Frischölschmierung mit mechanischer Ölrückführung durch Duplex-Pumpe, Bosch-Einspritzanlage, Einscheibenkupplung, Ölbadluftfilter, 6-Ganggetriebe (5 Vorwärts- und 1 Rückwärtsgang). Geschwindigkeiten von 0,8–14 km/Std. Patentierte Drehgrifflenkung kombiniert mit Differential und Sperre. Verstellbarer Lenkholm. Abschaltbare, gangunabhängige Zapfwelle. Innenbackenbremsen mit Bremsausgleich und Feststell-Einrichtung. Anhängervorrichtung, Klappstütze, Andrehkurbel, Ölfüllung im Getriebe, Werkzeugsatz und Zubehör im eingebauten Werkzeugkasten. Luftgeländereifen 7.00–18 AS.

Rückstrahler. Beim Befahren von öffentlichen Wegen und Plätzen muß die Maschine gemäß StVZO mit Rückstrahlern ausgerüstet sein Mitlieferungspreis

Preis
DM Gewicht
ca. kg

13.– 0,3

Auf Wunsch:

Elektrischer Anlasser mit Beleuchtungs- und Signalanlage zum Einachsraumer E 12 B, bestehend aus: 12 Volt Gleichstrom-Lichtmaschine, Schaltkasten mit Regler, Ladeanzeigeleuchte, Batterie, Schalter, Anlasser, Anlasser-Zahnkranz, 2 Scheinwerfern mit eingebauten Rücklichtern, Steckdose für Anhängerbeleuchtung, Signalhorn, Sicherungen und Kabeln. (Nur komplett lieferbar.)

(Der nachträgliche Einbau von Anlasser- und Beleuchtungsanlage am E 12 B ist nicht möglich.)

12 PS Einachsraumer E 12 B in serienmäßiger Ausrüstung, und mit Geräte-Schnellverschluß 082/1 sowie Gummibereifung 7.00 x 18 AS	4 427.–	395
Elektrischer Anlasser mit Beleuchtungs- und Signalanlage zum Einachsraumer E 12 B	Mehrpreis 515.–	26
1 Paar Zusatz-Stahlgreiferräder Type 086 (erhöhen die Schubleistung wesentlich)	Mehrpreis 226.–	42

10 PS-HOLDER-DIESEL-EINACHSRÄUMER E11 B

Geprüft und anerkannt durch DLG-Prüfung 1960

Serienmäßige Ausrüstung: 10 PS Sachs-Diesel-Motor mit Wasserkühlung, automatischem Drehzahlregler, Frischölschmierung, Bosch-Einspritzanlage, Einscheibenkupplung, Ölbadluftfilter, 6-Ganggetriebe (5 Vorwärts- und 1 Rückwärtsgang), Geschwindigkeiten von 0,8–14 km/Std. Patentierte Drehgrifflenkung kombiniert mit Differential und Sperre. Verstellbarer Lenkholm. Abschaltbare, gangunabhängige Zapfwelle. Innenbackenbremsen mit Bremsausgleich und Feststell-Einrichtung. Anhängervorrichtung. Klappstütze, Andrehkurbel, Ölfüllung im Getriebe, Werkzeugsatz, Luftgeländereifen 7.00–18 AS.

Rückstrahler. Beim Befahren von öffentlichen Wegen und Plätzen muß die Maschine gemäß StVZO mit Rückstrahlern ausgerüstet sein Mitlieferungspreis

13.– 0,3

Auf Wunsch:

Elektrische Beleuchtungs- und Signalanlage zum Einachsraumer E11 B, bestehend aus: Lichtmaschine 6 Volt, 16 Watt, Batterie, 2 Scheinwerfern mit eingebauten Rücklichtern, Schalter für Fahr- und Parklicht, Signalhorn, Steckdose für Anhängerbeleuchtung, Sicherungen und Kabeln. (Nicht mit Anlasser lieferbar.)

10 PS Einachsraumer E 11 B in serienmäßiger Ausrüstung, und mit Geräte-Schnellverschluß 082/1 sowie Gummibereifung 7.00 x 18 AS	4 327.–	380
Elektrische Beleuchtungs- und Signalanlage zum Einachsraumer E 11 B	Mehrpreis 254.–	9
1 Paar Zusatz-Stahlgreiferräder Type 086 (erhöhen die Schubleistung wesentlich)	Mehrpreis 226.–	42

Ein Holder geht durch dick und dünn!

Type und Bestell-Nr.	Gegenstand	Preis DM	Gewicht ca. kg
087/1	HOLDER-Schildaufhängung mit Ballastkasten. Erforderlich zum wahlweisen Anbau von Planierschild, Räumschild und Aufreißer. Der Anbau der Schildaufhängung ist nur in Verbindung mit dem Schnellverschluß 082/1 möglich, er ist am neuen Räumerserienmäßig angebaut. Der Ballastkasten ist abnehmbar, dadurch ist der Anbau weiterer Geräte wie Fräse, Pflug, Egge, usw. leicht möglich	546.-	62
090/1	HOLDER-Planierschild, Arbeitsbreite 1,17 m, schwenkbar für Links- oder Rechtsablage. Geeignet zum Zuschieben von Gräben, Planieren von Gartenanlagen, Abheben von Mutterboden, Räumen von Schutt, Schnee usw. Stabile Ausführung, auswechselbare Schürfschiene. Zum Anbau ist die oben angeführte Schildaufhängung mit Ballastkasten 087/1 erforderlich	725.-	61
090/2	HOLDER-Räumschild, Arbeitsbreite 0,8 m, seitlich geschlossen, Schnittwinkel stufenlos einstellbar. Geeignet zum Verteilen von Humus, Kies, Splitt, Schlacke usw. Zum Beladen von Förderbändern und zum Beschicken von Betonmischern. Stabile Ausführung, auswechselbare Schürfschiene. Zum Anbau ist die oben angeführte Schildaufhängung mit Ballastkasten 087/1 erforderlich	473.-	47
089	HOLDER-Aufreißer, mit 3 gehärteten und verstellbaren Stahlzähnen. Geeignet zum Aufreißen von festgefahrenen Wegen, von Baugelände und leichten Schotterdecken usw. Zum Anbau ist die oben angeführte Schildaufhängung mit Ballastkasten 087/1 erforderlich	313.-	36
094	HOLDER-Zusatzgewicht, ca. 40 kg, zum Einhängen am Ballastkasten als zusätzlicher Gewichtsausgleich	71.-	40
082/1	Bei älteren Maschinen kann der Schnellverschluß nachträglich angebaut werden. Er besteht aus: Anschlußplatte mit 2 Klappbügeln, Zapfwellenzahnrad mit Mutter, 4 Befestigungsschrauben und Schutzkappe	80.-	5,5

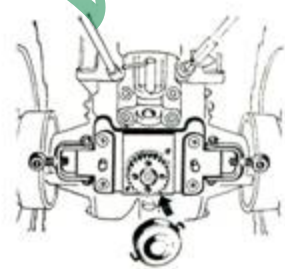
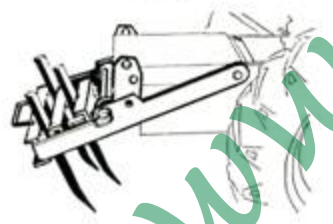
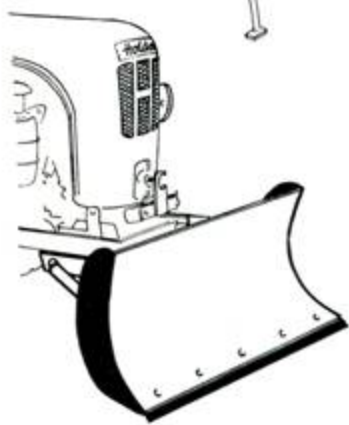
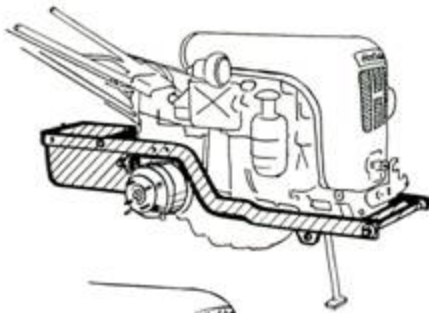

www.einsachsen.org

Wichtig! Die Verwendung von Anbaugeräten (Fräse, Pflug, Egge usw.) der HOLDER-Einachsschlepper E 11 – E 12 – ED II oder ED 10 am Einachsrumer ist möglich. Zapfwellengeräte müssen jedoch mit Schnellanschluß-Flansch ausgerüstet sein.

Type und Bestell-Nr.	Gegenstand	Preis DM	Gewicht ca. kg
091	HOLDER-Kehrvorrichtung , Arbeitsbreite 1 m mit gefedertem Fahrersitz, gummibereiftem Rad und Höhen-Schnellverstellung. Antrieb der Kehrwalze erfolgt von der Schlepper-Zapfwelle aus. Geeignet zur Gehweg-, Straßen- und Baustellen-Reinigung. Ohne Kehrwalze	1360.-	123
	Wahlweise dazu: Hochleistungs-Stahldraht-Kehrwalze zur Kehrvorrichtung 091, besetzt mit Gußstahl-Flachdraht-Borsten. Geeignet zum Kehren von Wegen und Straßen mit Lehm-, Kalk-, Sand- oder Schnee-Belag oder	313.-	36
	Piassava-Kehrwalze zur Kehrvorrichtung 091, besetzt mit besonders verschleißfesten Piassava-Borsten. Geeignet für alle Zwecke, wo nicht zu stark verkrustete Flächen zu reinigen sind	208.-	16
088	HOLDER-Fahrersitz , mit gummibereiftem Laufrad. Zum Anbau an den Ballastkasten. Geeignet für Baustellenwechsel. Nicht zur Kehrvorrichtung 091 passend	415.-	68
	Farb-Sprühdose „HOLDER-Grün“ , Inhalt 12 Unzen, zur Ausbesserung von Lackschäden. Sehr einfach in der Handhabung	8.-	
100/2	HOLDER-Universal-Geräterahmen , passend zum E 11 und E 12. Wird benötigt zur Aufnahme von Drehpflug, Zweischarpflug, Egge, Kultivator, Vielfachgerät, Hacke, Kartoffelerntekörper, Rübenerntekörper	116.-	25
105	HOLDER-Drehpflug komplett mit Grindel, Stellhebel und 2 angepaßten Messersechen. Wahlweise mit verschiedenen Pflugformen und Größen:		
	mit Eberhardt-Pflugkörpern W 14 (gewundene Form für schwere Böden)	293.-	50
	mit Eberhardt-Pflugkörpern W 18 (gewundene Form für schwere Böden)	351.-	60
	mit Eberhardt-Pflugkörpern M 16 (mittelsteile Form für mittlere bis leichte Böden)	269.-	45
	mit Eberhardt-Pflugkörpern BM 8 5 4 Universalform für alle Böden geeignet	299.-	60
113	HOLDER-Vorpflug , 1 Paar zum Drehpflug fertig verpaßt (ohne Schraubenband)	78.-	9
114	HOLDER-Düngereinleger , 1 Paar zum Drehpflug fertig verpaßt (ohne Schraubenband)	66.-	7
107	HOLDER-Zweischarpflug komplett, mit Grindel und Stellhebel, 2 Eberhardt-Pflugkörpern M 16 und 1 Messersech	257.-	48
107/1	HOLDER-Zweischarpflug wie zuvor, jedoch mit 2 Eberhardt-Pflugkörpern W 14 und 1 Messersech	273.-	53
155	HOLDER-Einachs-Anhängewagen , mit Zugdeichsel 156/1 (typgeprüft), Tragkraft 22 Ztr., mit Drehstabfederachse, Pritsche nach hinten kippbar, Innenbacken-Seilzug-Fußbremse mit Bremsausgleich und Feststelleinrichtung, Ladefläche 2,00 x 1,40 m, Fahrersitzbank mit Rückenlehne, höhenverstellbare Deichselstütze, Gummibereifung 5.50-16 AW und Deichselrahmen	1418.-	268
	Elektrische Beleuchtungs- und Blinkanlage zum HOLDER-Einachs-Anhängewagen Type 155 hinter Schlepper E 11 oder E 12. Bestehend aus: 2 kombinierten Schluß- und Blinkleuchten, Blinkgeber mit Schalter, Anschlußkabel mit Stecker und Sicherungskasten sowie 2 Dreieck-Rückstrahlern	65.-	4
Achtung! Bei Bestellung angeben, ob 6 Volt- oder 12 Volt-Anlage.			

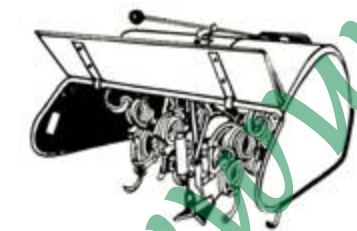
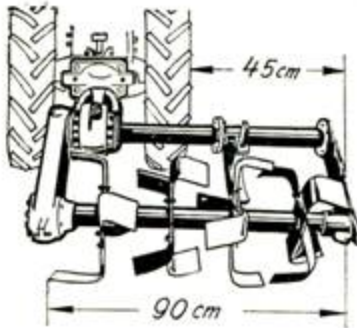
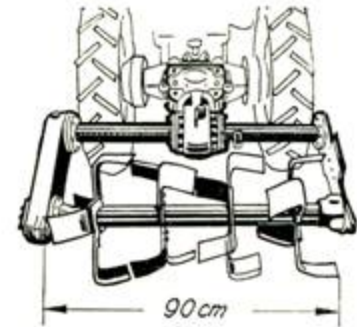

Type und Bestell-Nr.	Gegenstand	Preis DM	Gewicht ca. kg
183/9	HOLDER-Universal-Hack- und Forstfräse 90 cm. Besonders leistungsfähige, robuste und seitenversetzbare Ausführung für Landschaftsgestaltung, Forst-, Obst- und Sonderkulturen. Solider Seitenantrieb, daher kein unbearbeiteter Mittelstreifen. 2 höhenverstellbare Schleifschuhe, 16 breite Hackmesser und kräftige Schutzhaube. In der Fräswelle ist ein Torsionsstab als Überlastungsschutz für den Antrieb und die Hackmesser eingebaut. Zur Seitenversetzung sind keine zusätzlichen Teile erforderlich.	1334.-	137
	Unsere Bilder zeigen: Oben: Fräse in symmetrischer Ausführung angebaut. Beide Radspuren werden bearbeitet. Mitte: Schlepper in Schmalspur mit seitenversetzter Fräse mit 45 cm Ausladung. Unten: Die abgenommene Fräshaube mit Schutzklappe.		
183/3	HOLDER-Hackfräse, Rotorhacke oder Forstfräse 70 cm. Mit starren Hackmessern für normale Bodenverhältnisse. Solides 2-Gang-Fräsgetriebe, Tiefen-Einstellvorrichtung, verstellbare Schutzhaube mit Schutzklappe. Bestückt mit 16 Hackmessern.	877.-	75
183/4	HOLDER-Hackfräse, Rotorhacke oder Forstfräse 90 cm. Ausführung wie zuvor, jedoch mit 20 Hackmessern bestückt (Normalausführung).	950.-	88
183/5	HOLDER-Hackfräse oder Rotorhacke 135 cm. Ausführung wie zuvor, jedoch mit 32 Hackmessern bestückt (zum Flachhacken).	1087.-	95
183/1	HOLDER-Bodenfräse 70 cm. Mit gefederten Fräsworkzeugen, zur Feinkrümelung von Gartenböden. Solides 2-Gang-Fräsgetriebe, Tiefen-Einstellvorrichtung, verstellbare Schutzhaube mit Schutzklappe. Bestückt mit je 16 Werkzeugfedern und Spitzhaken.	940.-	93
183/2	HOLDER-Bodenfräse 90 cm. Ausführung wie zuvor, jedoch mit je 20 Werkzeugfedern und Spitzhaken bestückt.	1008.-	106

HOLDER-Anbauspritze EP II / FL, bestehend aus: Anbaupumpe EP II (30 l/min. mit 0 - 40 atü) und Faßwagen FL mit 200 l Brühbehälter (ohne Bild).

Bitte, richten Sie diesbezügliche **Anfragen und Bestellungen** direkt an Gebrüder Holder, 7418 Metzingen, Postfach 66, Tel. 235 - FS 729 419.

Weitere Anbaugeräte für 10 und 12 PS HOLDER-Einachsrumer. Anfragen und Bestellungen bitte direkt an die angegebenen Firmen:

Anbau-Kreiselpumpe: Walter Ahrens OHG., 2091 Drennhausen (Kr. Harburg).

Triebachsanhänger: Waffenschmid, 7101 Brettach (Kr. Heilbronn).

Dungstreuer und Vielzweckwagen: Heidenescher, 4522 Wellingholzhausen (Kr. Melle).

Konstruktive Änderungen vorbehalten. - Preise sind unverbindlich und verstehen sich ab Station Grunbach.

HOLDER GMBH GRUNBACH · MASCHINENFABRIK · 7067 GRUNBACH BEI STUTTGART
Postfach 40 · Tel. Waiblingen (071 51) 74 33 - 35 · Fernschreiber 0722183 · Telex 0722183 Stgt. = Holder Grunbachwaibl.
Stammwerk gegründet 1888